

**Serie 4, Lavavajillas totalmente integrable, 45 cm, Puerta deslizante SPH4EKX24E**



**Lavavajillas con Home Connect y una gran calidad de secado. Sistema de puerta deslizante para cocinas con diseño de zócalos bajos y puertas altas.**

- Lavavajillas Bosch sostenibles gracias a la múltiple tecnología que incorporan. Tecnología ActiveWater consumo respetuoso de agua y energía garantizando unos resultados excelentes de limpieza.
- Home Connect: electrodomésticos con conectividad inteligente a internet para facilitar las tareas.
- Secado eficiente: mejora los resultados óptimos de secado en terminos eficientes con la apertura automática de la puerta tras finalizar el ciclo seleccionado.
- Favorito: manten el programa prelavado y disfruta de 3 configuraciones nuevas de programa y/o función habitual desde la app de Home Connect, sin renunciar a nada, o bien, elige en el propio lavavajillas si disponer del programa prelavado o del programa y/o función más habitual.
- Cesta superior RackMatic 3 niveles puedes regular con absoluta seguridad la altura de la cesta superior hasta 5 cm en 3 niveles diferentes, incluso con la cesta llena.

- SGZ0BI02 Perfiles laterales en acero 81,5 cm
- SGZ1010 Accesorio lavavajillas ext. AquaStop
- SGZ8BI00 :
- SMZ1051EU :
- SMZ5000 Accesorio
- SMZ5002 Accesorio
- SMZ5300 Soporte para 4 copas

Clase de eficiencia energética: ..... C  
 Consumo de energía por 100 ciclos programa ECO: ..... 59 kWh  
 Nº máx. servicios: ..... 10  
 Consumo de agua programa ECO por ciclo: .....8.9 l  
 Duración del programa: ..... 3:15 h  
 Nivel de ruido: ..... 44 dB(A) re 1pW  
 Clase de nivel de ruido: ..... B  
 Tipo de construcción: ..... Integrable  
 Altura de la encimera extraíble: ..... 0 mm  
 Dimensiones del aparato: ..... 815 x 448 x 550 mm  
 Dimensiones de instalación necesarias (H x W x D): .815-875 x 450 x 550 mm  
 Fondo con puerta abierta a 90 grados: .....1150 mm  
 Patas regulables: ..... Si, a todo  
 Ajuste máximo de las patas: .....60 mm  
 Zócalo regulable: .....Ambos, horizontal y vertical  
 Peso neto: ..... 31.2 kg  
 Peso bruto: .....33.0 kg  
 Potencia: .....2400 W  
 Intensidad corriente eléctrica: ..... 10 A  
 Tensión: ..... 220-240 V  
 Frecuencia: ..... 50; 60 Hz  
 Longitud del cable de alimentación eléctrica: ..... 175.0 cm  
 Tipo de enchufe: ..... Schuko a tierra  
 Longitud del manguito de entrada: ..... 165 cm  
 Longitud del manguito de salida: ..... 205 cm  
 Código EAN: ..... 4242005430048  
 Tipo de instalación: .....Integrable



**Serie 4, Lavavajillas totalmente integrable, 45 cm, Puerta deslizante SPH4EKX24E**

dimensiones en mm

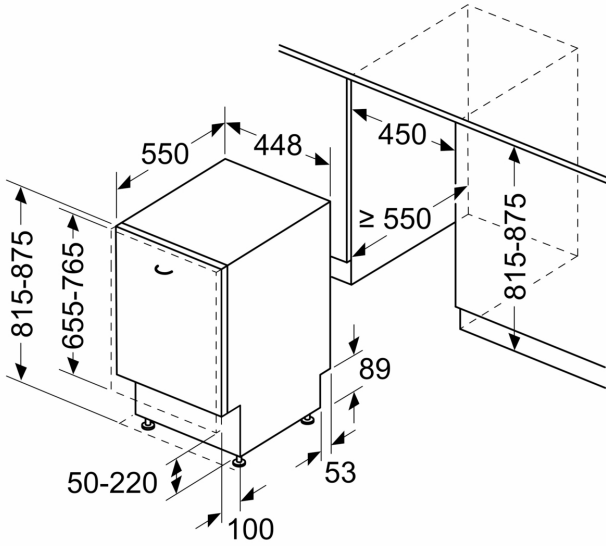

dimensiones en mm

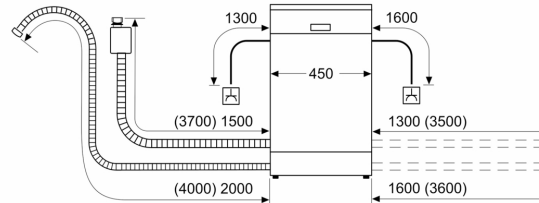

⏏ enchufe  
 ( ) valores con juego de prolongación